

拆卸和安装

发动机变速器总成【6AT】

拆卸

1. 准备工作
 - (a). 将车辆停在平坦路面上，关闭点火开关，启用驻车制动。
 - (b). 电源状态处于“OFF”状态，断开蓄电池负极电缆。
2. 排放冷却液
请参考 CO 章 / 冷却系统 - 部件测试及调整【排放和加注冷却液】
3. 排放变速器油
4. 释放燃油压力
请参考 FL 章 / 燃油供给系统 - 部件测试及调整【燃油系统泄压】
5. 回收空调制冷剂
请参考 AC 章 / 暖风与空调 - 部件测试及调整【排放和加注制冷剂】
6. 拆卸空气滤清器总成、空气滤清器进、出歧管。
请参考 IT 章 / 进气系统 - 拆卸和安装【空滤器】

请参考 IT 章 / 进气系统 - 拆卸和安装【进气管路】
7. 拆卸蓄电池总成及支架
8. 拆卸涡轮增压器出气软管和硬管组件
请参考 TU 章 / 增压系统 - 拆卸和安装【中冷器进气管路】

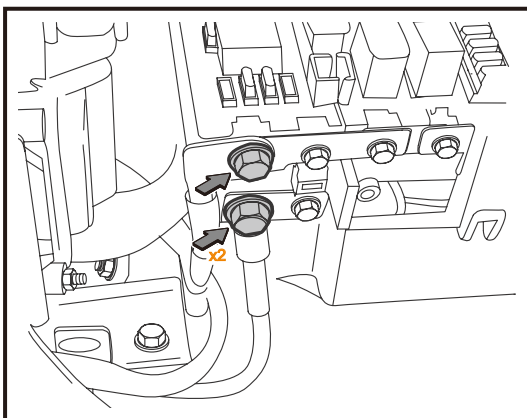

9. 断开发动机线束
 - (a). 打开发动机舱保险盒盖，拆卸发动机线束与保险盒的固定螺栓，断开发动机线束。

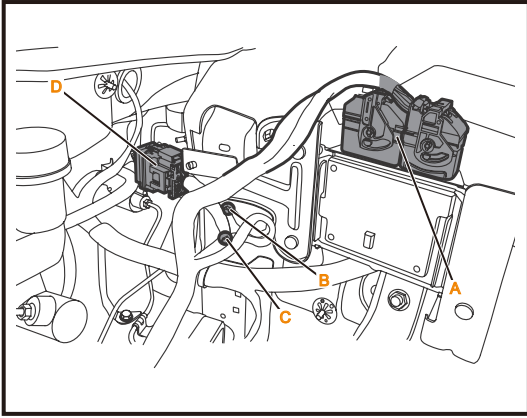

10. 断开以下各线束接插件
 - (a). 如图所示，断开发动机控制模块线束接插件 A。
 - (b). 如图所示，拆卸发动机搭铁线固定螺栓 B 和 C，断开连接。
扭矩要求：8~10.8N·m
 - (c). 如图所示，断开发动机线束与仪表线束的连接 D。

EM

11. 拆卸换挡操纵拉索

请参考 AT 章 / 自动变速器 - 拆卸和安装【换挡操纵拉索】

12. 断开变速器上各线束接插件

13. 拆卸自动变速器搭铁线固定螺栓，断开连接。

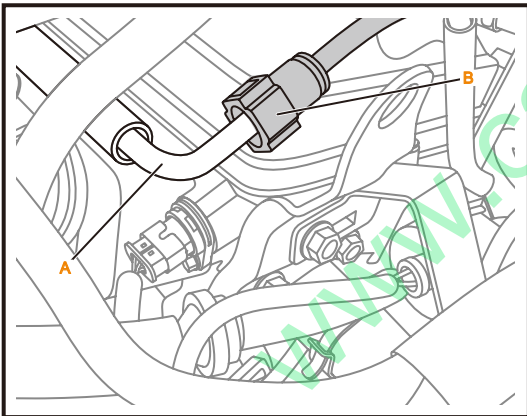

14. 断开燃油管路连接
 - (a). 释放快放接头，断开发动机燃油分配管 A 与燃油管 B 的连接。

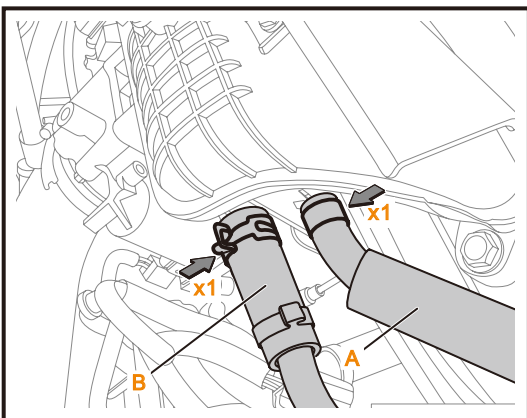

- (b). 拆卸燃油蒸发软管 A 和真空软管 B。
 - ① 拆卸燃油蒸发软管弹性卡箍【进气歧管端】，拔出燃油蒸发软管。
 - ② 拆卸真空软管弹性卡箍【进气歧管端】，拔出真空软管。

推荐工具：弹性卡箍钳

推荐工具：弹性卡箍钳

15. 拆卸中冷器出气胶管
请参考 TU 章 / 增压系统 - 拆卸和安装【中冷器出气管路】
16. 拆卸空调压缩机管路【压缩机端】
请参考 AC 章 / 暖风与空调 - 拆卸和安装【空调压缩机】
17. 拆卸驱动轴
请参考 DS 章 / 驱动轴 - 拆卸和安装【驱动轴总成】
18. 拆卸预催化器
请参考 EX 章 / 排气系统 - 拆卸和安装【预催化器总成】
19. 拆卸后悬置
请参考 EM 章 / 发动机机械系统【4G15T】- 车上维修【发动机后悬置】
20. 拆卸前副车架
请参考 FS 章 / 前悬架 - 拆卸和安装【前副车架】
21. 拆卸发动机进、出水管
请参考 CO 章 / 冷却系统 - 拆卸和安装【冷却管路】

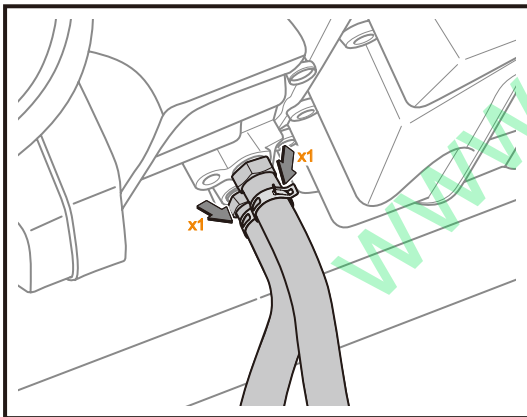

22. 拆卸变速器冷却油管
 - (a). 拆卸弹性卡箍【变速器端】，拔出变速器进油管。
推荐工具：弹性卡箍钳
 - (b). 拆卸弹性卡箍【变速器端】，拔出变速器出油管。
推荐工具：弹性卡箍钳

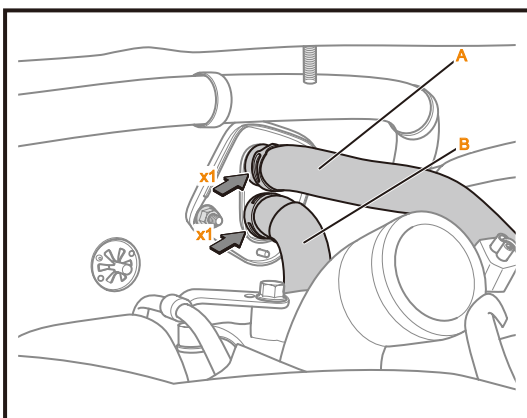

23. 拆卸暖风水管
 - (a). 拆卸弹性卡箍【空调端】，拔出暖风进水管 A。
推荐工具：弹性卡箍钳
 - (b). 拆卸弹性卡箍【空调端】，拔出暖风出水管 B。
推荐工具：弹性卡箍钳

24. 拆卸发动机变速器总成

(a). 在车辆底部放置举升架，并对发动机变速器总成进行轻微支撑。

(b). 拆卸左悬置

请参考 EM 章 / 发动机机械系统【4G15T】- 车上维修【发动机左悬置】

(c). 拆卸右悬置

请参考 EM 章 / 发动机机械系统【4G15T】- 车上维修【发动机右悬置】

(d). 慢慢举升车辆，使发动机变速器总成完成落在举升架上。

(e). 将发动机变速器总成放到工作台上。

安装

按照与拆卸相反的步骤安装，但需要注意以下事项：

①注意

安装螺栓时，注意扭矩要求。

①注意

安装时不要损坏相关部件，且按照安全流程操作。